

鉴定结论

基本信息	委托方	环宇好车		技术支持	18723354997	牌照号码	渝A 441QR
	车辆类型	SUV		使用性质	非营运	国别属性	国产
	出厂年月	2016年10月		参考款型	途观 2016款 300TSI 自动四驱豪华版		
	核载人数	5 人		车身尺寸	长:4.50; 宽:1.80; 高:1.68; 轴距:2.68 (米)		
	表征里程	71671 km		车架号	LSVX065N4G2184960		
	排量/功率	1798 ml/ 118 kw		燃油标号	汽油 / 95 #		
车辆配置	驱动形式	变速器形式	发动机类型	进气形式	气囊配置	轮胎型号	制动形式
	前置四驱	6档手自一体	直列四缸	涡轮增压	8 气囊	235/55 R17	四轮盘式
	ABS防抱死	车身稳定系统	主动安全配置				
	有	有	EBD/EBA/ASR/ESP/上坡辅助/AUTOHOLD自动驻车				
	重要配置		自动分区空调/前排座椅加热/自动氙灯/无钥匙进入-启动/定速巡航				
车辆技术状况描述	鉴定科目	检测、勘察结果描述					
	车身检查	无重大结构性损伤					
	发动机舱检查	工况正常无明显异常现象					
	驾驶舱检查	无明显异常磨损、功能键使用无异常					
	启动检查	启动顺畅; 无明显异常状况					
	路试检查	条件限制, 未进行路试环节					
	底盘检查	无明显漏油漏水迹象					
综合描述	1. 符合国家机动车相关技术要求及法律法规, 不属于事故车、水泡车、火烧车;						

检测机构: 重庆衡正机动车评估有限公司

检测日期: 2026 年 03 月 13 日

重大车况检查判定表

一、事故判定

判定标准说明：

参照GB/T 30323-2013《二手车鉴定评估技术规范》，5.6判别事故车项目。

释义：经过严重碰撞等外力作用，造成车辆结构件发生变形、扭曲、褶皱等以及车辆修复过程造成钣金、烧焊、切割其中任何一种或几种变化的车辆总称。

车体结构示意图

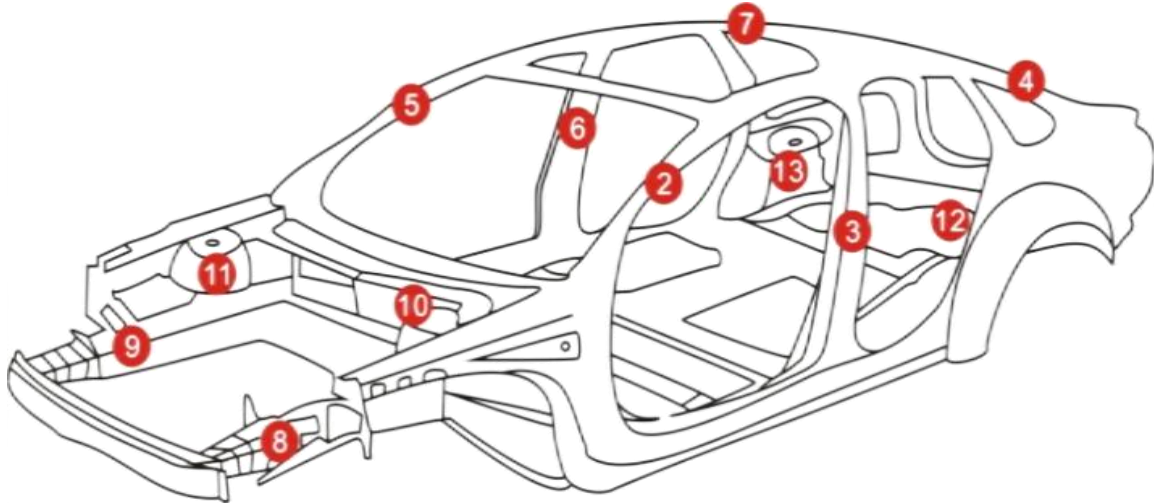

代码	检查项目	判定标准	检测结果
1	车体左右对称性	车身结构上下左右是否对称	经检测，各检测项目未发现符合判定标准的缺陷。
2	左A柱	变形 扭曲 更换 烧焊 褶皱	
3	左B柱		
4	左C（D）柱		
5	右A柱		
6	右B柱		
7	右C（D）柱		
8	左前纵梁		
9	右前纵梁		
10	左前减震器悬挂部位		
11	右前减震器悬挂部位		
12	左后减震器悬挂部位		
13	右后减震器悬挂部位		

检测结论：非事故车

二、泡水车判定

判定标准说明：

参照中国汽车流通协会 T/CADA 18-2021《乘用车鉴定评估技术规范》，5.5.2判别泡水车；

释义：泡水车是指经水等导电液体浸泡导致车辆核心零部件、电气件等受损的车辆总称。

泡水车示意图

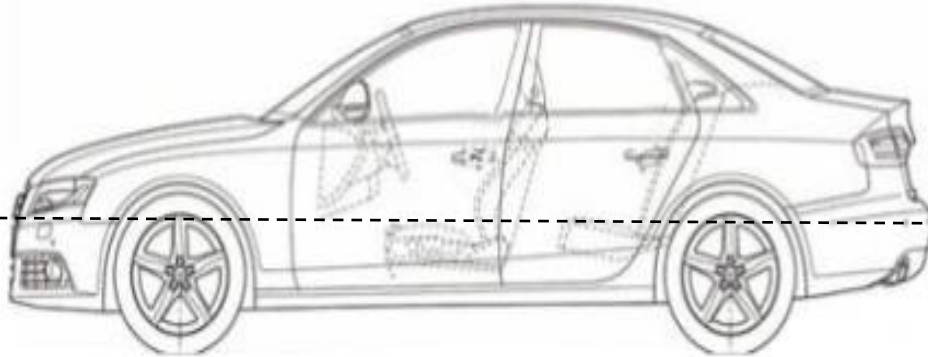

泡水参考线

检测项目表

代码	检查项目	判定标准	检测结果
1	车内地毯	通过对左列项目检测是否存在如下缺陷。 泡水锈蚀： 指车内金属部件因为泡水原因造成的大面积为明显的锈蚀。 泡水泥沙： 指车内存在明显泥沙痕迹。 泡水水渍： 指因为泡水车内存留的水印。 泡水霉斑： 指车内部件因为泡水后造成的明显发霉现象。 泡水修复： 指车内部件存在因泡水后进行修复所造成的痕迹。 只存在在部件1、3、8三个部件存在上述中相应缺陷，不被判定为泡水车	经检测，各检测项目未发现符合判定标准的缺陷。
2	乘客/驾驶舱地板线束及接口		
3	座椅滑轨		
4	座椅坐垫下方		
5	转向柱		
6	点烟器底座		
7	安全带		
8	行李箱底板		
9	驾驶室内保险丝盒		
10	发动机舱保险丝盒		
11	空调出风口		
12	发动机线束及接口		
13	车顶篷		
14	车身底板框架		
15	柱夹层及周边		
16	驾驶舱内控制单元		
17	行李箱保险丝盒及线束		
18	其他		

检测结论： 非水泡车

三、火烧车判定

判定标准说明：

参照中国汽车流通协会 T/CADA 18-2021《乘用车鉴定评估技术规范》，5.5.3判别火烧车。

释义：火烧车指经燃烧、炙烤等高温作用的车辆总称。

检测项目表

代码	检查项目	判定标准	检测结果
1	发动机舱盖隔音棉	火烧熏黑碳化 火烧炙烤融化 缺陷状态认定标准： 单点火烧熏黑碳化痕迹或火烧炙烤融化面积达到0.3m ² （含）以上，即被认定为此缺陷。	经检测，各检测项目未发现符合判定标准的缺陷。
2	防火墙隔音棉		
3	机舱内线束		
4	机舱内管路		
5	仪表台及内饰		
6	车身底板涂层		
7	行李箱底板涂层		

检测结论：非火烧车

四、里程推定

推定依据:

1. 车载电脑记录数据的诊断结果及分析。
2. 第三方历史记录查询。
3. 乘用车在使用周期内, 车辆部件磨损及损耗程度分析, 但不作为绝对推定依据。
4. 报告中里程数所用“推定”之概念, 系采用《二手车鉴定评估技术规范》(GB/T30323-2013)中对相应项目的描述方式。

代码	检测项目	推定标准	检测结果
1	组合仪表	显示是否正常	
2	轮胎	磨损程度、更换情况	
3	刹车盘面	磨损程度、更换情况	
4	刹车蹄片	磨损程度、更换情况	
5	方向盘面	磨损程度	
6	换挡把手面	磨损程度	
7	座椅整体成色	磨损与保养情况	
8	中控台设备表面与按键	磨损程度	
9	离合、制动、加速踏板	磨损程度	
10	车载电脑记录数据诊断	各通道的数据内容	
11	第三方历史记录查询	历史记录	
12	其他		
			表征里程数
			71671 km
			推定里程数
			真 实

途观 2016款 300TSI 自动四驱豪华版

LSVX065N4G2184960

车身外观鉴定示意图

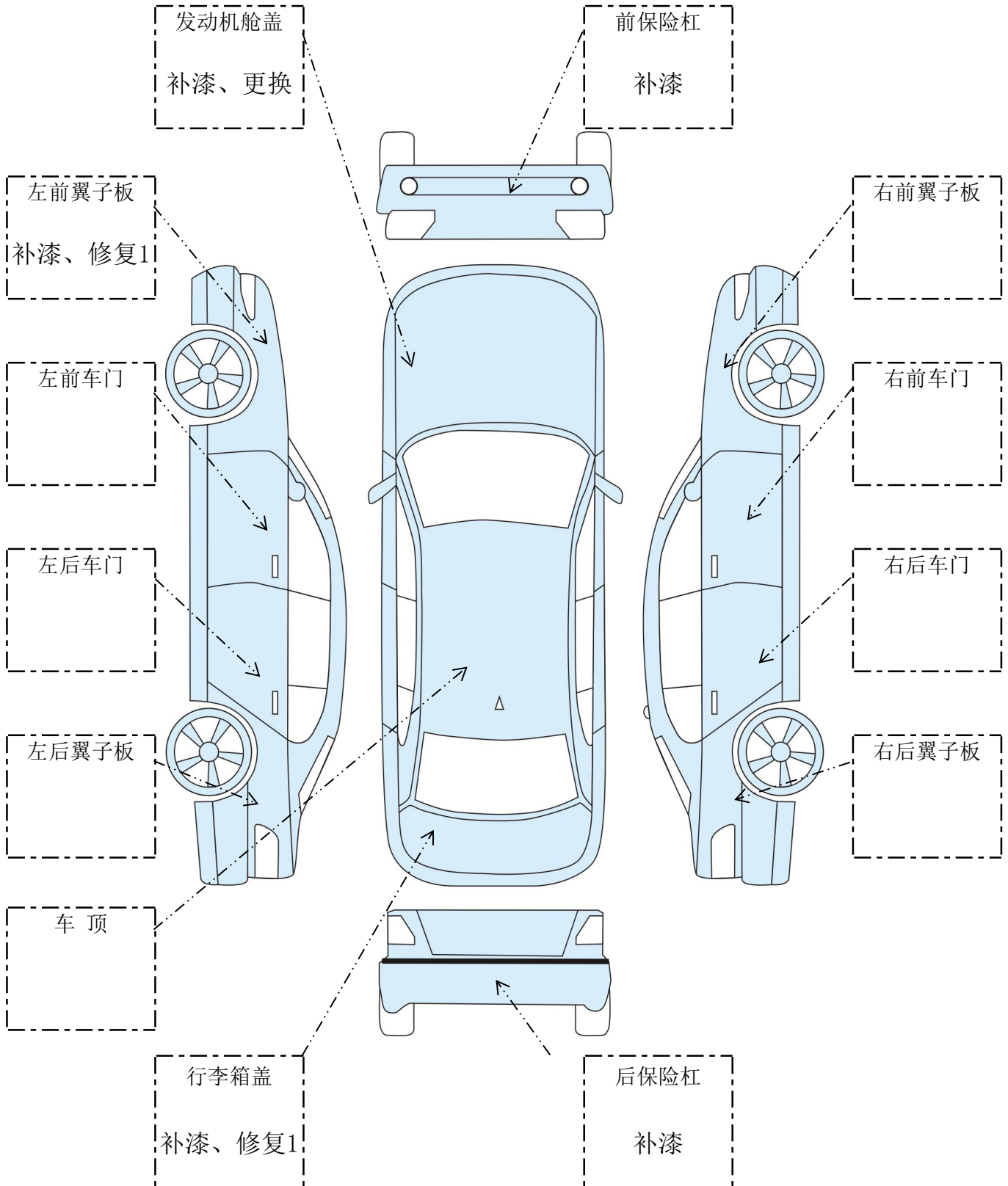

备注：前中网破损，前挡风玻璃更换；

01

车况综合评估

Comprehensive evaluation

01 / 08

订单号: 153M1H0Z2E

报告日期: 2026-03-13

车辆品牌	上汽大众	
VIN码	LSVX*****4960	



S

4.9分 ★★★★★
整车车况评分



A级
重要部件评级



无异常
里程记录是否异常



事故排查	5.0
火烧排查	5.0
泡水排查	5.0

优 发动机/变速箱(优秀)
无异常描述

优 里程表(正常)
7.16万公里(截止2026-03)

优 其他重要部件(优秀)
无异常描述

-- 保养习惯(0.7次/年)
定期保养(截止2022-06)

>> 免责声明

本报告包含该车(上汽大众-LSVX*****4960)历史维修保养记录、历史理赔记录、历史电池报告、历史诊断里程记录,通过上述车辆过往经历模型分析得出车况综合评估。历史车况报告仅代表过去发生不代表当前实车车况,故不能作为交易唯一参考,实际车况请以实车检测报告为准。



02

车身外观

Body appearance

02 / 08

- 左前门
- 左前翼子板
- 前机盖
- 车顶
- 左后门
- 左后翼子板
- 后尾门
- 底大边
- 右后门
- 右后翼子板
- 前保险杠
- 挡风玻璃
- 右前门
- 右前翼子板
- 后保险杠

温馨提示: 车顶请仔细对照[理赔记录]中的维修内容

9月
2017

项目描述	来自-维保
发动机盖 油漆(500CM2以下)(普通漆); 一般维修;	
更换材料 发动机盖; 风挡玻璃(带); 单成分窗玻璃粘合剂;	



免责声明

历史车况报告不作为交易唯一参考, 实际车况以实车检测报告为准。历史车况报告不作为交易唯一参考, 实际车况以实车检测报告为准。历史车况报告不作为交易唯一参考, 实际车况以实车检测报告为准。

03

里程记录

Mileage Record

03 / 08



异常里程记录 (条)

0



预估里程数 (km)

71810

到店时间	行驶里程数	数据记录
2017-04-04	3340km	首次进店
2017-08-26	13053km	正常数据
2017-09-16	13627km	正常数据
2018-06-24	20109km	正常数据
2018-08-29	22009km	正常数据
2019-02-23	24516km	正常数据
2019-10-18	28903km	正常数据
2020-06-20	32962km	正常数据
2021-03-22	34518km	正常数据
2022-06-18	43712km	正常数据
2023-08-26	49720km	正常数据
2023-12-25	52140km	正常数据
2024-08-15	54510km	正常数据
2025-09-03	64040km	正常数据
2025-09-04	64080km	正常数据



免责声明

历史车况报告不作为交易唯一参考, 实际车况以实车检测报告为准。历史车况报告不作为交易唯一参考, 实际车况以实车检测报告为准。历史车况报告不作为交易唯一参考, 实际车况以实车检测报告为准。

03

里程记录

Mileage Record

03/08

到店时间	行驶里程数	数据记录
2025-09-25	64550km	正常数据
2025-10-21	64710km	正常数据
2025-11-05	67360km	正常数据
2025-12-31	68790km	正常数据
2026-03-09	71640km	正常数据



免责声明

历史车况报告不作为交易唯一参考，实际车况以实车检测报告为准。历史车况报告不作为交易唯一参考，实际车况以实车检测报告为准。历史车况报告不作为交易唯一参考，实际车况以实车检测报告为准。

04

保养习惯

Maintenance habits

04 / 08

平均里程

--km/年

代步每年行驶2万~3万公里为日常代步

保养频次

1.2次/年

保养频次在2~3次属于正常保养

保养时间

2022-06-18止

该车已经3.8年没有在4s店保养了

进店时间

2022-06-18止



免责声明

历史车况报告不作为交易唯一参考，实际车况以实车检测报告为准。历史车况报告不作为交易唯一参考，实际车况以实车检测报告为准。历史车况报告不作为交易唯一参考，实际车况以实车检测报告为准。

05

维保记录

Maintenance records

05 / 08

2017.04.04 ~ 2022.06.18

总维保10次

10

进店次数 (次)



3

维修次数 (次)



7

保养次数 (次)



4月

2017

项目描述

3340km

质量担保保养; 首次5000公里保养;

更换材料 机油滤清器; 发动机机油 (TSI, 新普); 发动机机油 (TSI, 新普, 新朗CSR);

8月

2017

项目描述

13053km

常规保养; 换油服务;

更换材料 机油滤清器; 高端机油; 高端机油 (4升);

9月

2017

项目描述

13627km

一般维修; 发动机盖油漆(500cm2以下)(普通漆);

更换材料 风挡玻璃(带); 单成分窗玻璃粘合剂; 发动机盖;

6月

2018

项目描述

20109km

常规保养; 换油服务;

更换材料 机油滤清器; 空滤器滤芯TG, 新帕; 高端机油; 高端机油 (4升);



免责声明

历史车况报告不作为交易唯一参考, 实际车况以实车检测报告为准。历史车况报告不作为交易唯一参考, 实际车况以实车检测报告为准。历史车况报告不作为交易唯一参考, 实际车况以实车检测报告为准。

05

维保记录

Maintenance records

05 / 08

8月

2018

项目描述

22009km

一般维修;

2月

2019

项目描述

24516km

一般维修; 按10000公里规范常规保养;

更换材料 机油滤清器; 高端机油 (4升) ; 高端机油; %制动液(通用) ;

10月

2019

项目描述

28903km

常规保养; 按10000公里规范常规保养;

更换材料 机油滤清器; 高端机油; 高端机油 (4升) ;

6月

2020

项目描述

32962km

常规保养; 换油服务;

更换材料 机油滤清器; 高端机油(***,1L); 高端机油(***,4L);

3月

2021

项目描述

34518km

一般维修; 检测;

6月

2022

项目描述

43712km

常规保养; 5000公里间隔保养(更换机油机滤、检查);

更换材料 机油滤清器; 高端机油 (4升) ; 高端机油;



免责声明

历史车况报告不作为交易唯一参考, 实际车况以实车检测报告为准。历史车况报告不作为交易唯一参考, 实际车况以实车检测报告为准。历史车况报告不作为交易唯一参考, 实际车况以实车检测报告为准。

06

理赔记录

Claim records

06 / 08

车信盟报告

订单号: 38301310284619 秉持第三方·恪守公信力

车信盟品牌归属于上海中经互联网网络有限公司所有

车信盟 本报告享交易保障

120天买方保障 90天卖方保障

400-820-3152 工作日 9:00-12:00 13:00-17:00

大众 车架号 LSVX0*****60

发布日期: 2026-03-13(报告记载信息有效期为30天)

2016款 途观1.8T-A/MT-300TSI豪华版四驱(国V)

车型免责声明: 根据多维数据模型分析本报告车辆车型可能为上述车型列表之一。若不在上述列表中, 请根据车辆铭牌及购车发票等确认实际车型, 也可扫码车信盟小程序“车型运维”进行修正。车型信息仅供参考, 不作为车辆评估、交易定价、法律、税务或财务等方面的作证依据。

报告验真 车型运维

车信盟提示 **维修痕迹** 骨架异常提示 加强件异常

车信盟提示 (信息仅供参考, 以实际车况为准。) 正常 异常 未获取

- 结构性损伤记录 (未发现)
- 安全气囊记录
- 发动机记录
- 火烧记录
- 涉水记录
- 盗抢记录

- 营运记录
- 大额车损记录
- 风险提示记录 (未发现)

记录于: 2023年第3季度 最近一次里程数

约 **05.0** 万公里

试运行期信息仅供参考

召回记录 提示车辆未发现召回记录。

车辆维修痕迹图

(信息仅供参考, 以实际车况为准。)

维修部位 **3处异常已修复**

- 正前方
- 前方右侧
- 前方左侧
- 顶部
- 中间右侧
- 中间左侧
- 正后方
- 后方右侧
- 后方左侧



免责声明

历史车况报告不作为交易唯一参考, 实际车况以实车检测报告为准。历史车况报告不作为交易唯一参考, 实际车况以实车检测报告为准。历史车况报告不作为交易唯一参考, 实际车况以实车检测报告为准。

06

理赔记录

Claim records

06 / 08



骨架异常提示

(信息仅作参考, 以实际车况为准。)



加强件异常提示

(信息仅作参考, 以实际车况为准。)



部件	异常方位
车辆未发现加强件异常	

车辆信息摘要

所有人	个人
距首次登记时间	7年及以上
车主任数	3任
使用性质	非营业个人
新能源标志	否

车辆基本信息

中文品牌	大众
车架号	LSVX0*****60
车身颜色	白色
车辆类型	SUV



免责声明

历史车况报告不作为交易唯一参考, 实际车况以实车检测报告为准。历史车况报告不作为交易唯一参考, 实际车况以实车检测报告为准。历史车况报告不作为交易唯一参考, 实际车况以实车检测报告为准。

06

理赔记录

Claim records

06 / 08

出厂日期 2016-10-23

燃料类型 无铅汽油95#

排放标准 GB18352.5-2013

整车重量(kg) 1710

排量(ml) 1798

国产/进口 国产

车辆配置信息

发动机号 7D****

功率(kw) 118.0000

车外廓长(mm) 4506

车外廓宽(mm) 1809

车外廓高(mm) 1685

变速箱 6档 手自一体

保险事故基本信息

交强险保单是否有效

商业险保单是否有效

交强险是否连续投保

商业险是否连续投保

本车已结案事故次数 2

涉三者车(本车)已结案事故次数 0

本车未结案事故次数(含涉三者车事故) 0

单次事故最大损失金额 ≈9000元

车辆需检测情况 **建议进一步检测**

本车事故 已结案 (共2条)

● 2017年4季度 ≈1000元

事故类型 交通事故类

车损金额 ≈1000元



免责声明

历史车况报告不作为交易唯一参考, 实际车况以实车检测报告为准。历史车况报告不作为交易唯一参考, 实际车况以实车检测报告为准。历史车况报告不作为交易唯一参考, 实际车况以实车检测报告为准。

06

理赔记录

Claim records

06 / 08

案件状态 已结案
 明细记录 0条

● 2017年3季度 ≈9000元

事故类型 其他意外事故类
 车损金额 ≈9000元
 案件状态 已结案
 明细记录 8条

维修项目	维修方式	件数
前风挡玻璃	更换	1
前挡玻璃贴膜	更换	1
发动机罩	更换	1
车顶行李架	更换	1
前挡玻璃拆装(含玻璃胶)	修理	1
车顶	修理	1
发动机罩	修理	1
行李架拆装(需拆内饰), 机盖	修理	1

涉三者车(本车)事故 已结案 (共0条)

本车未结案事故(含涉三者车事故) (共0条)

车信盟检测建议

仅适用于车辆历史存疑事故, 信息仅供参考, 以实际车况为准。

车辆需检测情况
建议进一步检测

免责声明

本报告展示内容涉及多方信息汇总, 仅基于截止到出具报告日所收集到的相关数据信息。因所有数据信息均来自第三方, 车信盟不对信息的完整性、准确性做出保证, 不承担因此导致的任何损失。本报告仅用于车辆交易参考, 不作为车辆评估、交易定价、法律、税务或财务等方面的作证依据。如遇部分数据可能未被采集或收录, 或对报告内容存疑, 建议您进行车辆实车检测, 以便做出更精准的交易决策。

名词解析

中文品牌: 为机动车辆制造厂商的登记信息记录。

详细型号: 为机动车辆在车型库中的信息记录。

车身颜色: 为机动车辆在注册登记和保险保单信息中车身颜色的记录。

车辆类型: 为机动车辆在上海区域内注册登记或合格证中载明的信息提示, 非沪牌机动车辆在最近一张保险保单信息中的记录提示。



免责声明

历史车况报告不作为交易唯一参考, 实际车况以实车检测报告为准。历史车况报告不作为交易唯一参考, 实际车况以实车检测报告为准。历史车况报告不作为交易唯一参考, 实际车况以实车检测报告为准。